

# KOLOVÉ NAKLADÁČE



**AL 306**  
s kabinou  
**AL 506**  
s kabinou



**KOHLSCHEIN**  
STAVEBNÍ STROJE

KOHLSCHEIN spol. s r.o.

Videňská 120  
619 00 Brno I CZ

tel.: +420 547 212 505  
fax: +420 547 212 271  
e-mail: [obchod@kohlschein.cz](mailto:obchod@kohlschein.cz)  
[www.kohlschein.cz](http://www.kohlschein.cz)

# AL 306 / AL 506 S KABINOU ROZMĚRY

	AL 306	AL 506
A:	3.975 mm	4.490 mm
B:	3.365 mm	3.815 mm
C:	515 mm	740 mm
D:	1.640 mm	1.720 mm
E:	1.051 mm	1.200 mm
F:	2.255 mm	2.295 mm
H:	1.450 mm	1.487 mm
J:	3.310 mm	3.603 mm
K:	2.845 mm	3.053 mm
L:	2.620 mm	2.823 mm
M:	2.095 mm	2.215 mm
N:	135 mm	267 mm
P:	1.065 mm	1.400 mm
R:	1.025 mm	1.080 mm
S:	235 mm	246 mm
T:	2.870 mm	3.255 mm
U:	2.520 mm	2.795 mm
W:	46°	45°
BB:	370 mm	385 mm
CC:	1.200 mm	1.400 mm

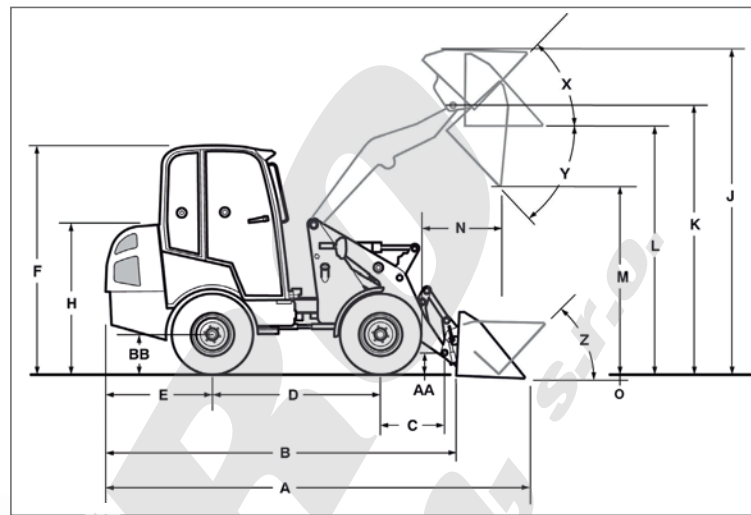
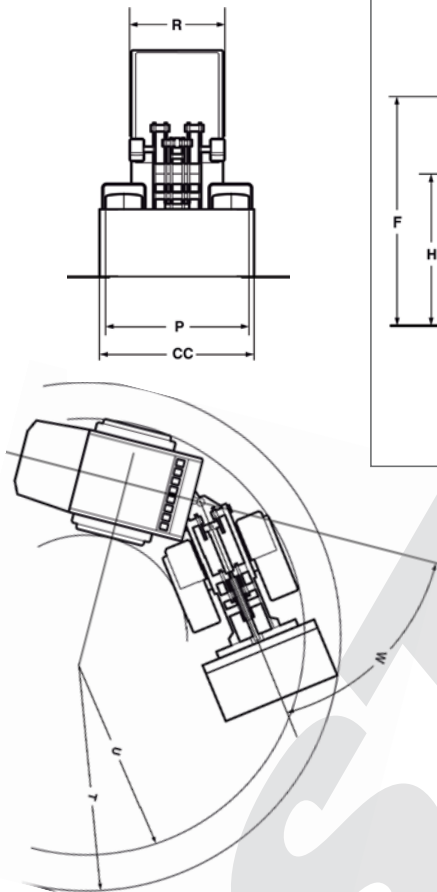

## AL 306 / AL 506 S KABINOU TECHNICKÉ ÚDAJE

	AL 306 CABIN	AL 506 CABIN
MOTOR	YANMAR	YANMAR
Typ	3TNV 88 - BKGWL	4TNV 88 - BKGWL
Počet válců	3	4
Max. výkon	26 kW/34,9 HP	34,8 kW/46,7 HP
Ot/min	2.800 ot/min	2.700 ot/min
Zdvihový objem	1.642 cm <sup>3</sup>	2.190 cm <sup>3</sup>
HMOTNOSTI		
Provozní hmotnost	2.561 kg	3.267 kg
Přepravní hmotnost	2.327 kg	2.977 kg
STROJ		
Bod převrácení - v přímé	1.811 kg	1.993 kg
Bod převrácení - v natočení	1.198 kg	1.357 kg
Zvedací síla	2.295 daN	3.168 daN
Vylamovací síla	2.482 kg	4.520 kg
HYDRAULIKA		
Okruh nakladače	44 l/min	55 l/min
Tlak systému	207 bar	207 bar
HYDRAULIKA POJEZDU		
Okruh pojezdu	79 l/min	119 l/min
Tlak systému	350 bar	410 bar
Objem nádrže hydrauliky	26 l	40 l
ELEKTRICKÝ SYSTEM		
Baterie / Napětí	74 Ah	74 Ah
RŮZNÉ	12 V	12 V
Objem nádrže paliva		
Rychlost pojezdu	56 l	67 l
Standardní pneumatiky	0 - 20 km/h	0 - 20 km/h
ROPS / KABINA	10x16.5 EM	12x16.5 HE
	S KABINOU	S KABINOU

## AL 306 / AL 506 S KABINOU ZÁKLADNÍ VÝBAVA

- Hydrostatický pojezd, pohon náprav kardanovou hřídelí
- 2 rychlosti pojezdu
- Ruční plyn
- Sklopná celoroční kabina, 2 dveře, 4 pracovní světlomety, zpětná trčátka na obou stranách, přední i zadní stěrač (verze s kabinou)
- 100% mechanická uzávěrka diferenciálu na obou nápravách
- Rychloupínací systém smykových nakladačů SAE
- Komfortní sedačka s bezpečnostním pásem
- Naklápěcí sloupek volantu
- Joystick s loketní opěrkou
- Dvojitá plovoucí poloha ramene výložníku
- Jednoduché rozpojení hydraulických okruhů rychloupínače díky speciální plovoucí poloze
- Okruh nářadí pro stáloběžné nářadí
- Počítadlo motohodin
- Palivoměr
- Odpojovač baterie
- Provozní brzda: hydrostatický pohon na všechna 4 kola
- Nouzová a parkovací brzda působící na všechna 4 kola
- Sklopné stanoviště strojníka
- Panel rychlospojek pro test tlaku hydraulických okruhů
- Elektrická zásuvka pro pomocný start
- Závěs pro přívěs
- Bezodkapové rychlospojky